

GRUPO ELECTRÓGENO | LOGUS



ESPECIFICACIONES TÉCNICAS

| | |
|-----------------------------------|------------------|
| POTENCIA MÁX. (Watts) | 7500W |
| TENSIÓN (V) | 220 |
| SALIDA 12v | Si |
| FRECUENCIA (Hz) | 50 |
| FACTOR DE POTENCIA | 1 |
| REGULACIÓN DE TENSIÓN | AVR |
| TIPO DE ARRANQUE | Manual/Eléctrico |
| TRANSFERENCIA AUTOMÁTICA | Incluida |
| MOTOR | 192FD |
| POTENCIA (Hp) | 16 |
| CILINDROS | 1 |
| CILINDRADA (cc) | 459 |
| CAPACIDAD DE ACEITE (Lts) | 1.1 |
| CAPACIDAD DEL TANQUE (Lts) | 25 |
| CONSUMO (Lts/h) | 3.1 |
| AUTONOMÍA (Hs) | 8 |
| NIVEL SONORO (dB a 7 mt) | 74 |
| DIMENSIONES (L*A*H mm) | 680*510*540 |
| PESO (Kg) | 90 |
| BATERÍA | Si |

MODELO

GL7500E ATS

MARCA

LOGUS

TIPO DE ALIMENTACIÓN

NAFTA

AUTOMÁTICO

+54 9 11 4245-9554

WEB www.energiagegroup.com

MAIL energiagegroup@gmail.com

CARACTERÍSTICAS PRINCIPALES



Automático



Arranque eléctrico con control remoto



Conexiones de entrada y salida



Control remoto

DIMENSIONES Y PESO

PESO 90kg

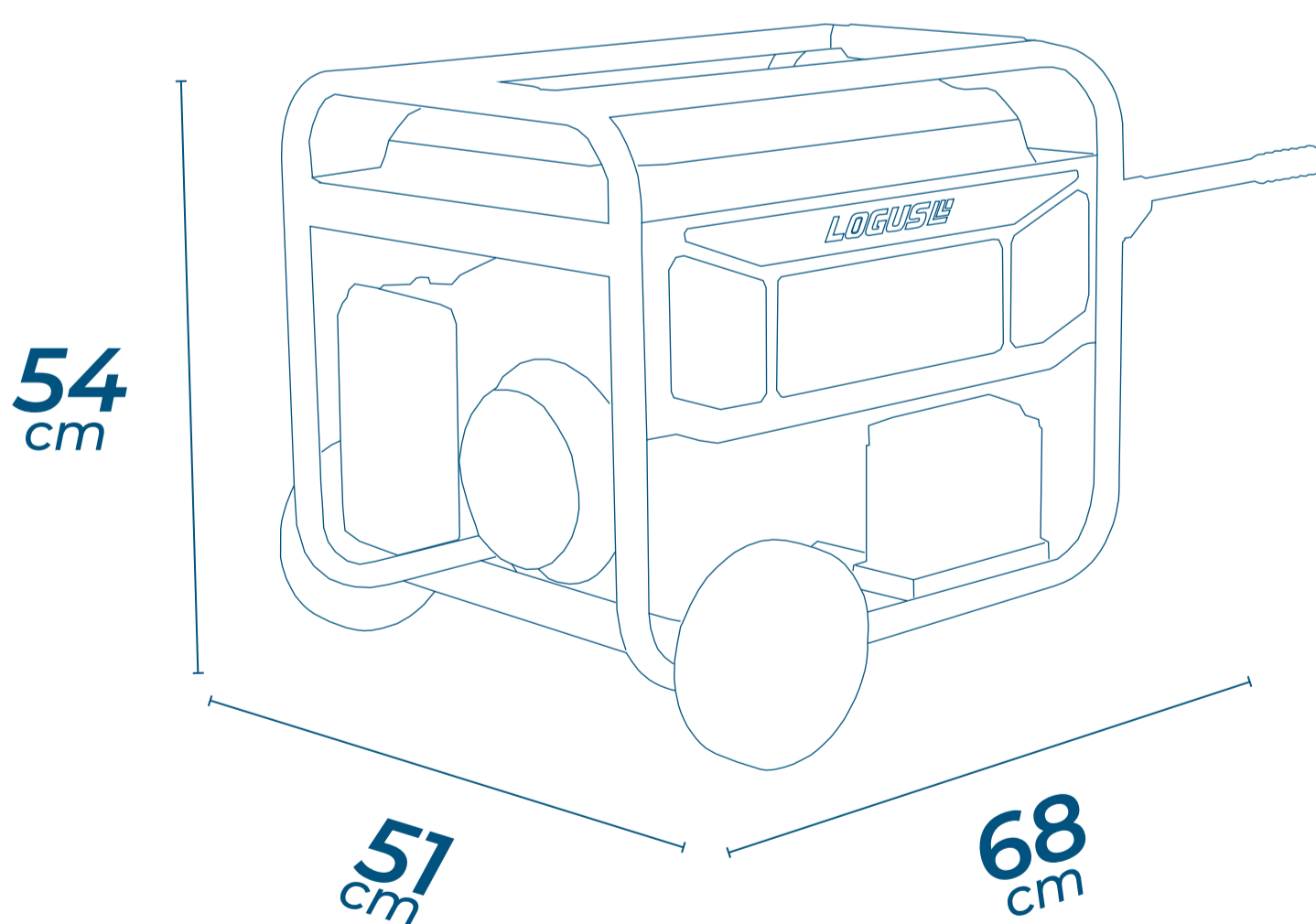

+54 9 11 4245-9554

WEB www.energiagegroup.com

MAIL energiagegroup@gmail.com